

KOMPAKTOWY

#3

30141

NOWY**PRZYSPIESZACZ WYPYCHACZA**

∅ 3-8 mm

- › Umożliwia dodatkowy skok wypychacza (maks. 7,6 mm)
- › Bezpieczeństwo procesu podczas formowania części
- › Zoptymalizowany pod kątem płyt podstawy wypychacza o grubości 17 mm, 22 mm i 27 mm
- › Możliwość użycia również w połączeniu z podkładkami (grubość 4 mm) – typ 2



ZOPTYMALIZOWANY DO PŁYT O GRUBOŚCI 17, 22 I 27 mm

300112 • 300112DLC • 300113 • 300113DLC

NOWY**SWORZEŃ PRZYTRZYMUJĄCY WLEWEK**

300112

300113

∅ 3-12 mm

- › Podcięcie utrzymuje wlewki na miejscu
- › Możliwość kontrolowanego wyjmowania
- › Dostarczone gotowe do użycia
- › Kontur można stosować do wszystkich tworzyw sztucznych
- › Krótkie terminy produkcji / dostawy
- › Grawerowanie na życzenie
- › Dane CAD dostępne online
- › Dostępna wersja hartowana z powłoką DLC

496045 • 496046

NOWY**BLOKADA TRANSPORTOWA DO PAKIETU WYPYCHACZY – ZE STALI NIERDZEWNEJ**

496046

ODPOWIEDNIA DO CZYSTYCH PRZESTRZENI

496045

- › Prosty i zajmujący niewielką ilość miejsca montaż
- › Blokada transportowa do pakietu wypychaczy
- › Zapobieganie uszkodzeniom wypychaczy konturowych
- › Minimalizuje ryzyko skaleczeń

WYPYCHACZ DO ODPOWIETRZANIA

- › Optymalizacja narzędzia poprzez odpowietrzanie gniazda
- › Samooczyszczający się i precyzyjny, spiralny kształt rowka odpowietrzającego wypychacza gwarantuje niezawodne działanie
- › Nieznaczne punktowe zużycie powierzchni zwiększa żywotność
- › Możliwość zamiany na wypychacze standardowe
- › Duży zakres wymiarów (od \varnothing 2 mm do \varnothing 12 mm)
- › Dostępna wersja hartowana z powłoką DLC

\varnothing 2-12 mm

125-450 mm



300133



300133DLC

LISTWY SUWAKA SAMOSMARUJĄCE

40-315 mm

- › Wersja samosmarująca – nie wymaga dodatkowego smarowania
- › Różne długości i rodzaje
- › Szybka dostawa dzięki wysokiej dostępności

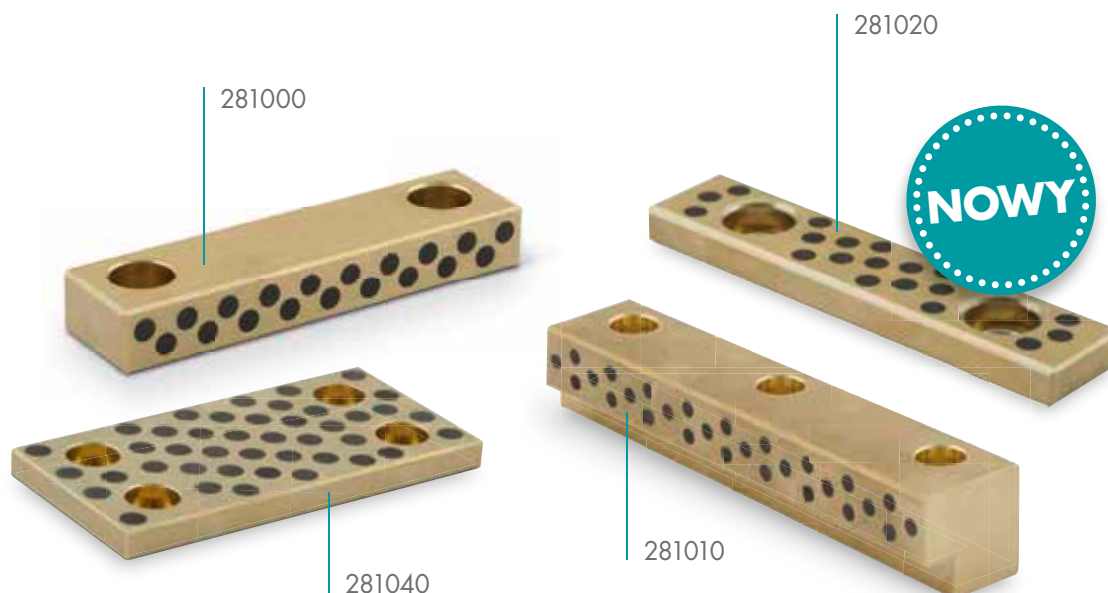

51300

KLIN USTALAJĄCY

80-160 mm

30-100 mm

- › Pozycjonowanie i mocowanie wkładki formującej
- › Ułatwiony montaż i demontaż wkładki formującej
- › Jeden lub dwa gwinty do wyciągania (w zależności od długości)

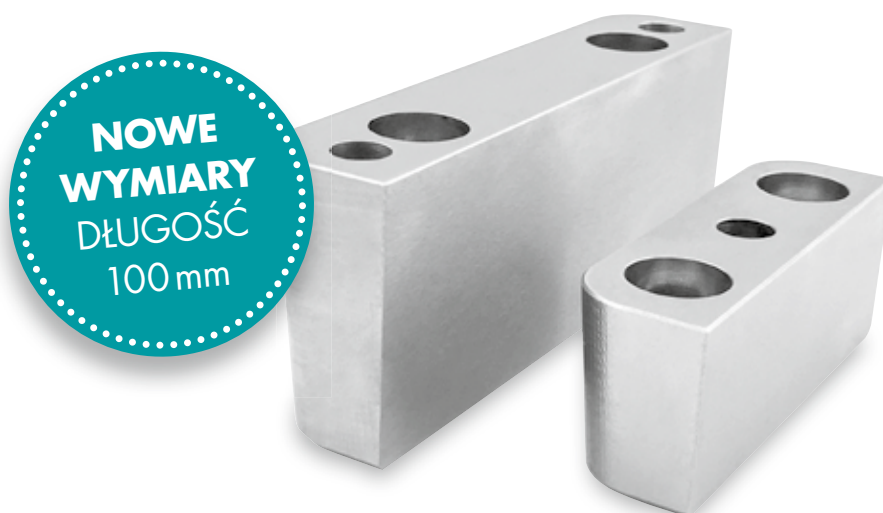

LISTWY SUWAKA Z POWŁOKĄ DLC

- ▶ Optymalne właściwości ślizgowe do pracy na sucho dzięki powłoce DLC
- ▶ Dodatkowe rowki smarne
- ▶ Dostępne w różnych standardowych długościach
- ▶ Można skrócić do żądanej długości
- ▶ Szybka dostawa dzięki wysokiej dostępności

48-398 mm



283045

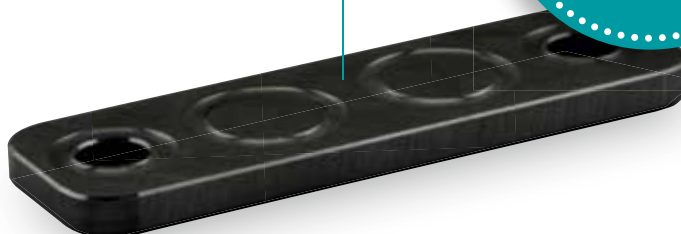

282530



282500

285000

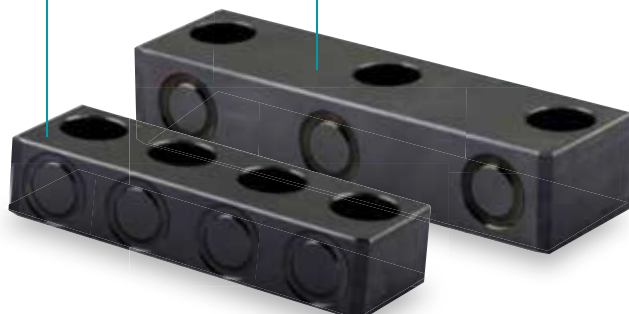

285040



282520

282540

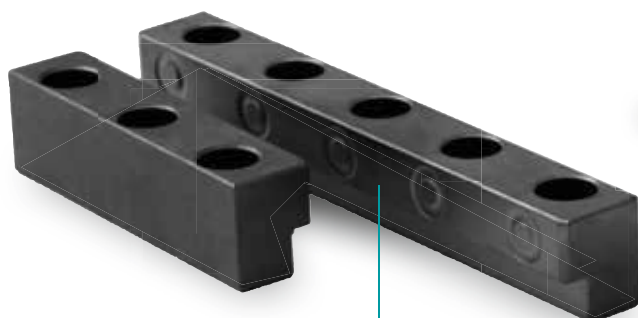

282510

ZAMÓW ONLINE
KNARR WEBSHOP



3D-KONFIGURATOR
DOPASOWANY DO
PAŃSTWA POTRZEB



CAD-DOWNLOAD
W PRZYPADKU
WSZYSTKICH CZĘŚCI
ZNORMALIZOWANYCH I PŁYT



DASHBOARD
PRZEGLĄD WAŻNYCH
INFORMACJI

URUCHOM TERAZ
Shop.KNARR.com

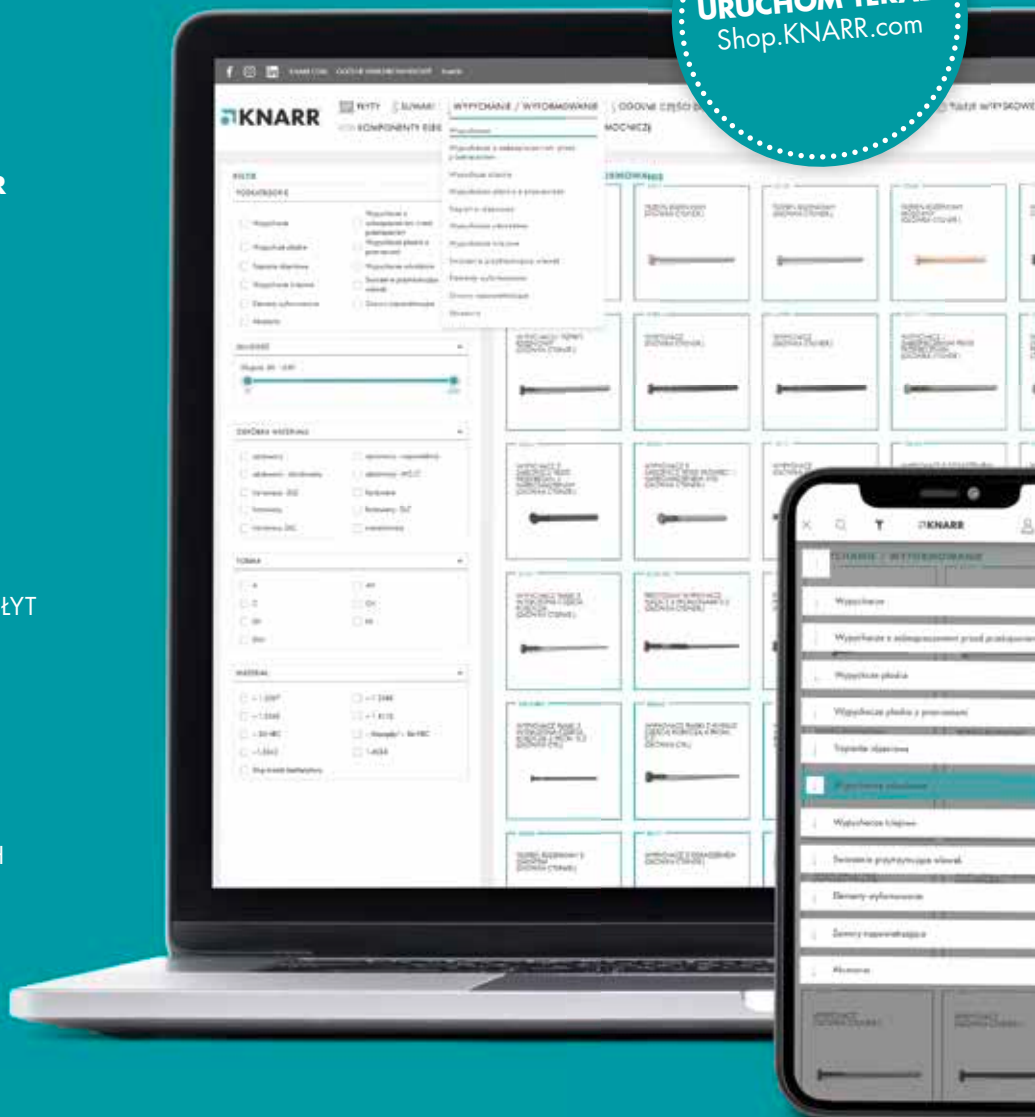

KNARR VERTRIEBS GMBH

Gunterstraße 31
95233 Helmbrechts
Germany

Telefon +49 9252 9993-500
Fax +49 9252 9993-33
E-Mail sales.pl@knarr.com

Prawo do błędów drukarskich, prawo do zmiany cen oraz modyfikacji produktów zastrzeżone.
Nasze ogólne warunki handlowe na stronie internetowej – www.knarr.com
PL – 06/2023