



UNITĂȚI ACȚIONARE PENTRU MATRIȚE ETAJATE POGONI ZA OHIŠJE ZA FORME

EFICIENȚĂ CRESCUTĂ VEČJA UČINKOVITOST

În designul clasic, o matriță etajată constă din partea centrală și cele două laturi ejectoare. KNARR oferă două unități de acționare diferite pentru mișcări de ridicare sincrone pe ambele părți. Ambele alternative pot fi furnizate flexibil în funcție de cerințele de lungime finală.

Dublarea cavităților înseamnă, de asemenea, dublarea volumului de producție a pieselor. Rata orară calculată proporțional a mașinii se întinde pe un volum de producție semnificativ mai mare. Acest lucru are ca rezultat costuri unitare considerabil mai mici și o creștere enormă a productivității.

Pogon za ohišje za forme je klasično sestavljen iz centralnega srednjega dela in dveh izmetnih strani. KNARR nudi dva različna pogonska mehanizma za sinhronizirano dviganje na obeh straneh. Obe alternativni je mogoče po vaših zahtevah prilagoditi na ustrezno končno dolžino.

Podvojitvev kavitete pomeni obenem tudi podvojitvev proizvodnje delov. Sorazmerno izračunana urna postavka stroja je porazdeljena na bistveno večji obseg proizvodnje. To vodi do bistveno nižjih stroškov na enoto in ogromnega povečanja produktivnosti.

UTILIZARE PREFERATĂ

- ▶ Volum mare de ieșire
- ▶ Foarte avantajos pentru componentele plate, chiar dacă aproape orice geometrie poate fi realizată
- ▶ Utilizarea optimizată a utilajelor, spațiului și personalului
- ▶ Scăderea costurilor unitare cu până la 30%
- ▶ Utilizarea optimă a forței de închidere

PREDNOSTNA UPORABA

- ▶ Velika količina iznosa
- ▶ Zelo ugodno za ploščate komponente, vendar je načeloma mogoče izvesti vse geometrije
- ▶ Optimiziran izkoristek strojev, prostora in osebja
- ▶ Znižanje stroškov na kos za do 30%
- ▶ Optimalna uporaba sile zapiranja

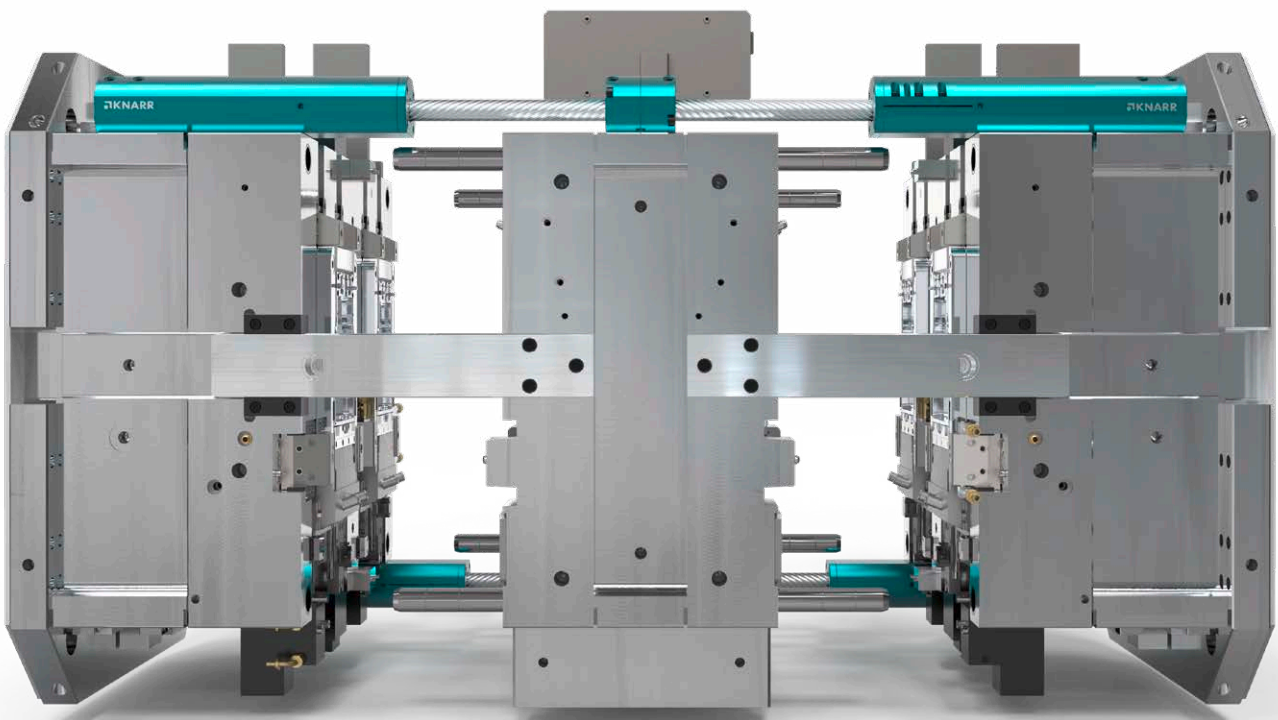

Ax spiralat Vretensko gonilo 462000

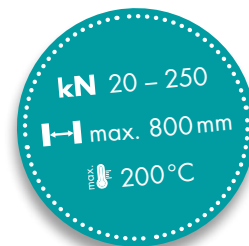
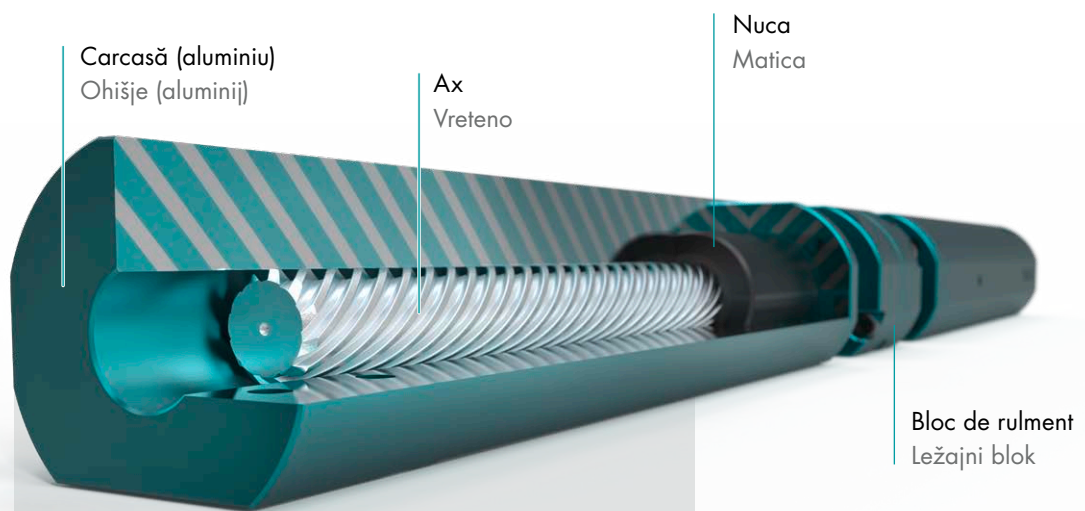

VIDEO-ANIMARE
Proiectare, asamblare și funcționalitate

VIDEO ANIMACIJA
Razlaga zgradbe, montaže in delovanja



Unitate cu cremalieră Gonilo z zobato letvijo 461000

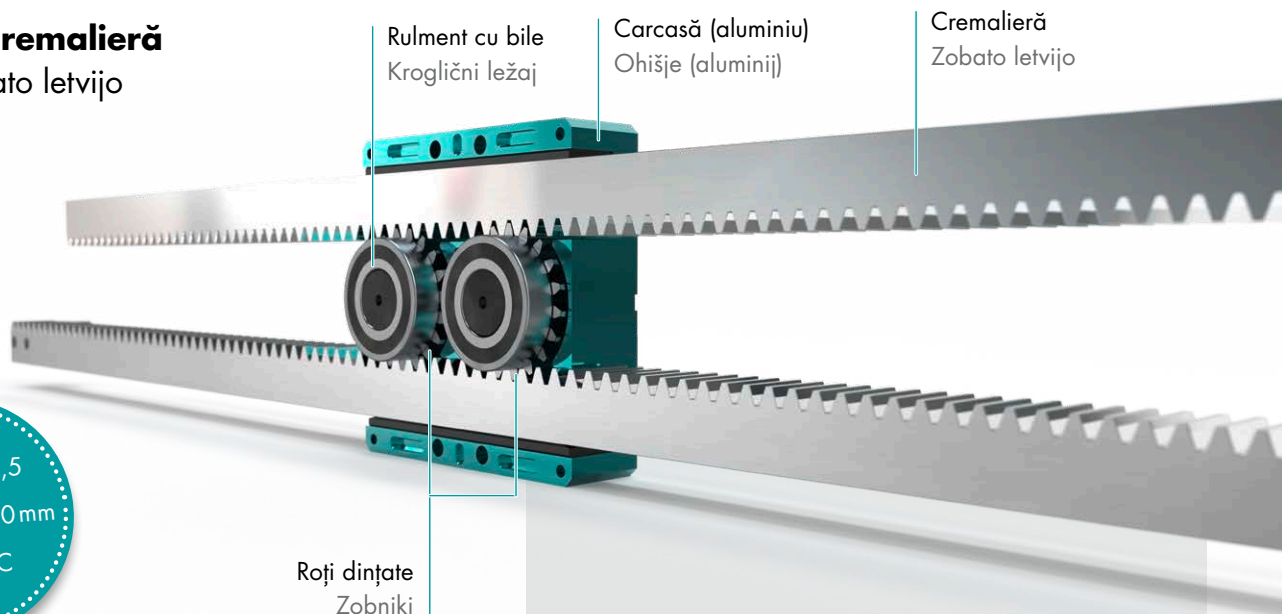

VIDEO-ANIMARE
Proiectare, asamblare și funcționalitate

VIDEO ANIMACIJA
Razlaga zgradbe, montaže in delovanja



PE SCURT

- › Transfer de sarcină foarte mare până la 250 kN
- › Rezistent la temperaturi de până la 200 °C
- › Design foarte compact
- › Poate fi tăiat individual la lungimea dorită
- › Spațiu mic necesar pe matrită
- › Sfaturi de experți și analiză de optimizare
- › Unitatea preasamblată reduce lucrările de asamblare

HITER PREGLED

- › Zelo visok prenos sil do 250 kN
- › Temperaturna odpornost do 200 °C
- › Zelo kompaktna izvedba
- › Možnost prilagoditve na potrebno dolžino
- › Zahteva malo prostora na orodju
- › Strokovno svetovanje in analiza za optimizacijo
- › Manj potrebnege dela pri montaži zaradi predhodno sestavljenene enote

UNITATE CU CREMALIERĂ GONILO Z ZOBATO LETVIJO

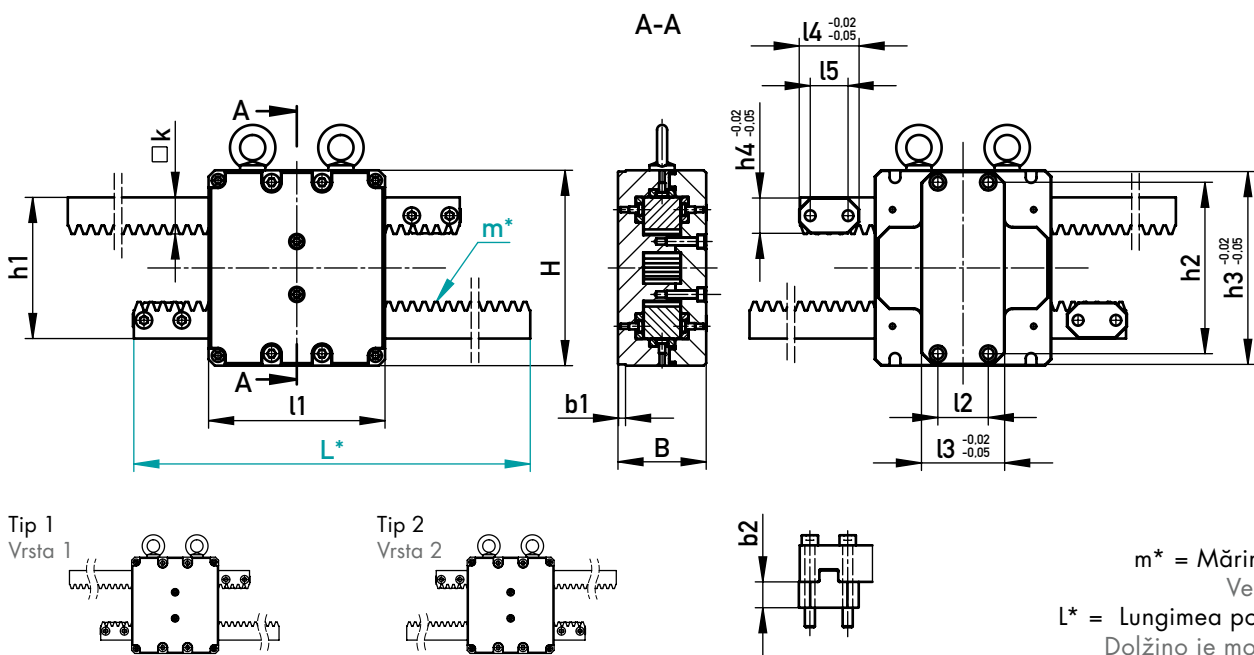

PE SCURT

- Design foarte compact – se salvează mai mult de 30% spațiu comparativ cu alte produse similare
- Unitățile pre-asamblate permit montarea ușoară și rapidă
- Soluție de sistem eficientă din punct de vedere al costurilor
- Serviciul de tăiere la lungimea dorită inclus

HITER PREGLED

- Zelo kompaktna zasnova – prihrani več kot 30% prostora v primerjavi s podobnimi izdelki
- Hitra in enostavna namestitvev predhodno sestavljene enote
- Stroškovno učinkovita sistemska rešitev
- Storitvev razreza na zahtevo



Există întotdeauna două sau patru unități care trebuie instalate pe matriță.

Pentru lungimi (L) >1000 mm, verificați necesitatea ghidajelor suplimentare pentru cremalieră.

Na orodje je vedno treba namestiti dve ali štiri enote.

Pri dolžinah (L) >1000 mm preverite dodatna vodila za zobato letev.

200 °C

k	b1	l3	h3	b2	h4	l4	h2	l5	l2	h1	l1	B	H	m*	L*	F (kN)	Tip 1 / Vrsta 1	Tip 2 / Vrsta 2
19	3,5	45	88	13,5	18	32	79	18	29	66	78	45,5	89	2	602,5	8	461000/1/2-600	461000/2/2-600
															797		461000/1/2-800	461000/2/2-800
29	6	66	153	20,5	28	47,5	136	30	40	112	140	70	155	3	800	12	461000/1/3-800	461000/2/3-800
															1196		461000/1/3-1200	461000/2/3-1200
39	6	66	188	20,5	38	50	171	30	40	146	185	80	190	4	803	22,5	461000/1/4-800	461000/2/4-800
															1192,5		461000/1/4-1200	461000/2/4-1200
															1494		461000/1/4-1500	461000/2/4-1500
															1796		461000/1/4-1800	461000/2/4-1800

UNITATE CU CREMALIERĂ

GONILO Z ZOBATO LETVIJO

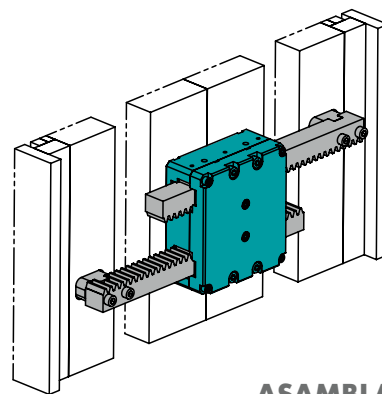
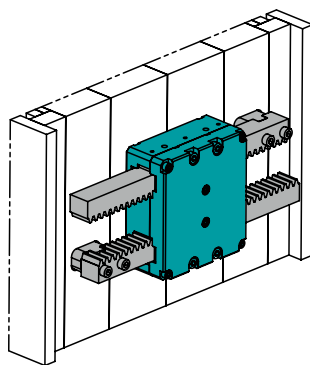
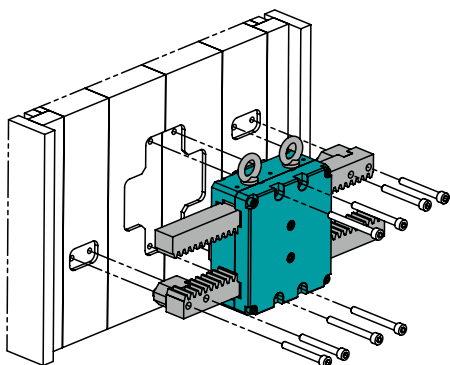

ASAMBLARE
MONTAŽA

SPAȚIU DE MONTARE · PROSTOR ZA VGRADNJO

Exemplu tip 1
Primer vrsta 1

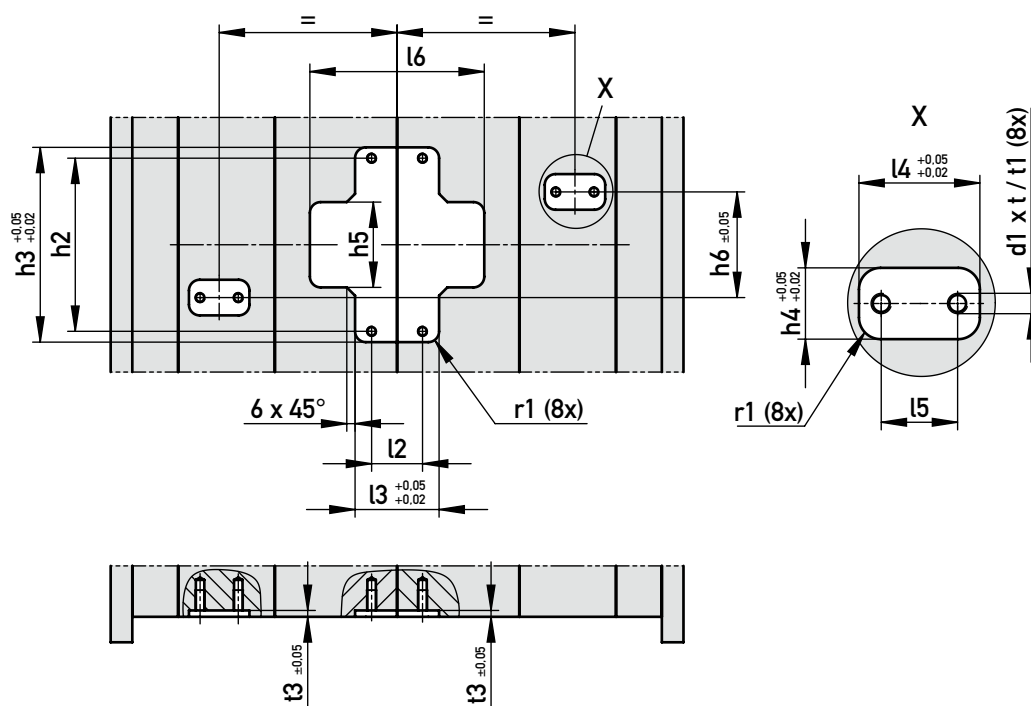

d1	t	t1	d2	t2	t3	r1	h6	l5	h4	l4	h5	l3	l2	h2	h3	l6	F (kN)	L*
M5	12	17	8	3,5	3	5,25	47	18	18	32	36	45	29	79	88	77	8	602,5
																		797
M8	14	20	12	4,5	5	8,5	83	30	28	47,5	67	66	40	136	153	137	12	800
																		1196
M10	18	25	14	4,5	5	8,5	107	30	38	50	82	66	40	171	188	172	22,5	803
																		1192,5
																		1494
																		1796

AX SPIRALAT

VRETENSKO GONILO

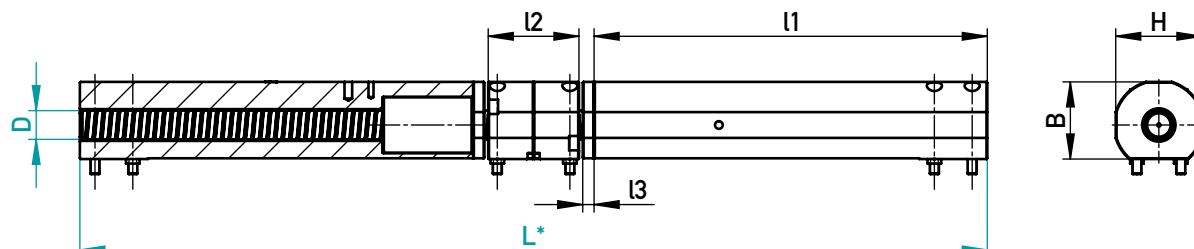

Tip 1
Vrsta 1

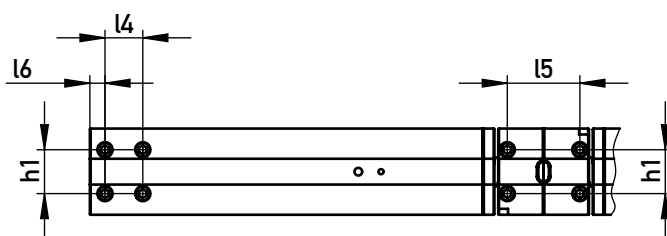

Tip 2
Vrsta 2

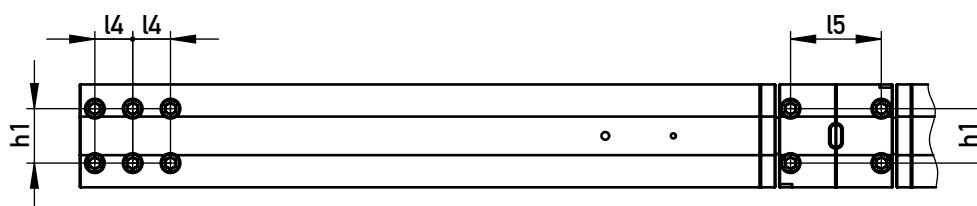

L* = Lungimea poate fi scurtată
Dolžino je mogoče skrajšati

PE SCURT

- › Design foarte compact
- › Geometria specială a axului permite transferul de sarcină mare
- › Spațiul necesar redus cu matrița deschisă oferă opțiunea de a folosi roboți și /sau o unitate de injecție suplimentară
- › Unitățile pre-asamblate permit montarea ușoară și rapidă
- › Potrivit pentru matrițe de mare viteză
- › Adaptare flexibilă posibilă (serviciu personalizat de tăiere la dimensiune)

HITER PREGLED

- › Kompaktna zasnova
- › Posebna geometrija vretena omogoča velik prenos obremenitev
- › Majhna potreba po prostoru na orodju omogoča uporabo robotov in /ali dodatne enote za vbrzgovanje
- › Hitra in enostavna namestitev predhodno sestavljenih enot
- › Primerno za orodja visoke hitrosti
- › Prilagodljivo (dolžina po meri)

 Există întotdeauna două sau patru unități care trebuie instalate pe matriță.
Na orodje je vedno treba namestiti dve ali štiri enote.

 200°C

Tip/Vrsta	l2	l3	l4	l5	l6	h1	H	B	l1	L* max.	F (kN)	D	L*	€/1		
1	69	8	25	49,5	10	32,5	55	53	356	1422	20	20	800	•		
									456	1822			1000	•		
1	94	12	40	74	15	44	87	80	436	1757	50	28	1000	•		
									520	2101			100	38	1200	•
									670	2701					1500	•
									920	3701					2000	•
2	150	20	50	120	20	72	136	127,5	900	3613	250	48	2000	•		
									1150	4613			2500	•		

 462000/D-L

AX SPIRALAT

VRETSKO GONILO

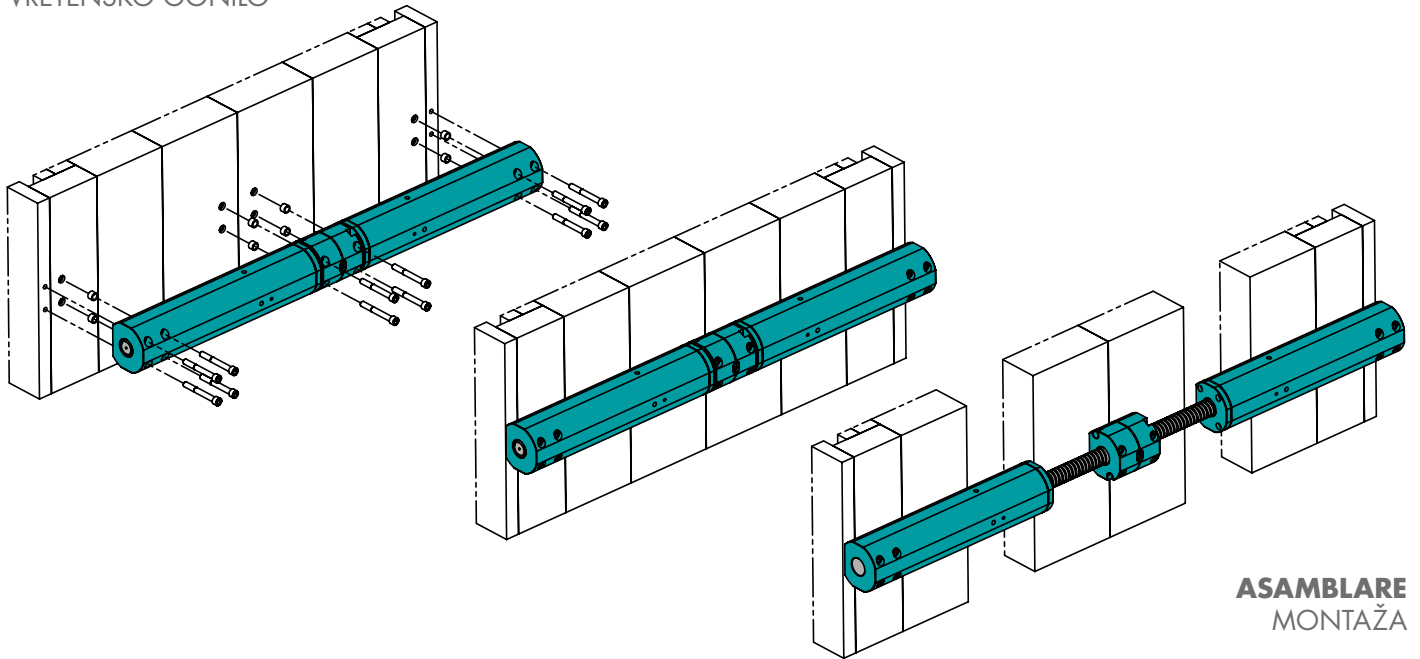

ASAMBLARE
MONTAŽA

SPAȚIU DE MONTARE · PROSTOR ZA VGRADNJO

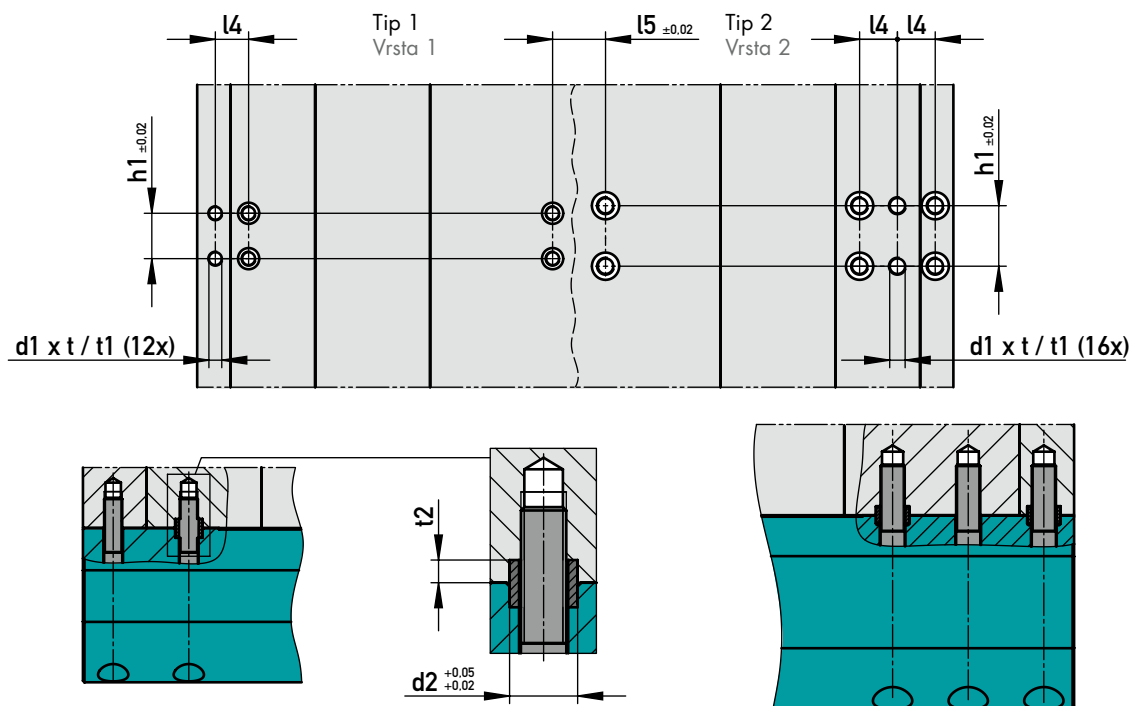

Tip/Vrsta	d1	t	t1	d2	t2	h1	l4	l5	D	L*
1	M6	13	16	10	4,5	32,5	25	49,5	20	800
										1000
	M10	18	25	14	5,5	44	40	74	28	1000
		M12	22	30	18	6,5	58	50	96	38
2	M16									1500
										2000
	M16	28	36	22	6,5	72	50	120	48	2000

KNARR VERTRIEBS GMBH

Gunterstraße 31
95233 Helmbrechts
Germany

Phone +49 9252 9993-500

Fax +49 9252 9993-33

E-Mail sales@knarr.com

Erorile de imprimare, modificările de preț și de produs sunt rezervate.

Pridržujemo si pravico do tiskarskih napak, sprememb cen in izdelkov.

Puteți găsi termenii și condițiile generale pe website-ul nostru www.knarr.com

Splošne pogoje sodelovanja najdete na naši spletni strani www.knarr.com

RO/SI – 04/2025

Partenerul dvs. eficient pentru fabricarea sculelor și matrițelor.
Vaș zmoǳjivi partner za izdelavo orodja in oblik.

KNARR.com