

CUIB ELASTIC DE FORMARE ZLOŽLJIVA JEDRA

Partenerul dvs. eficient pentru fabricarea sculelor și matrițelor.
Vaș zmoǳljivi partner za izdelavo orodja in oblik.

CUIB ELASTIC DE FORMARE

ZLOŽLJIVA JEDRA

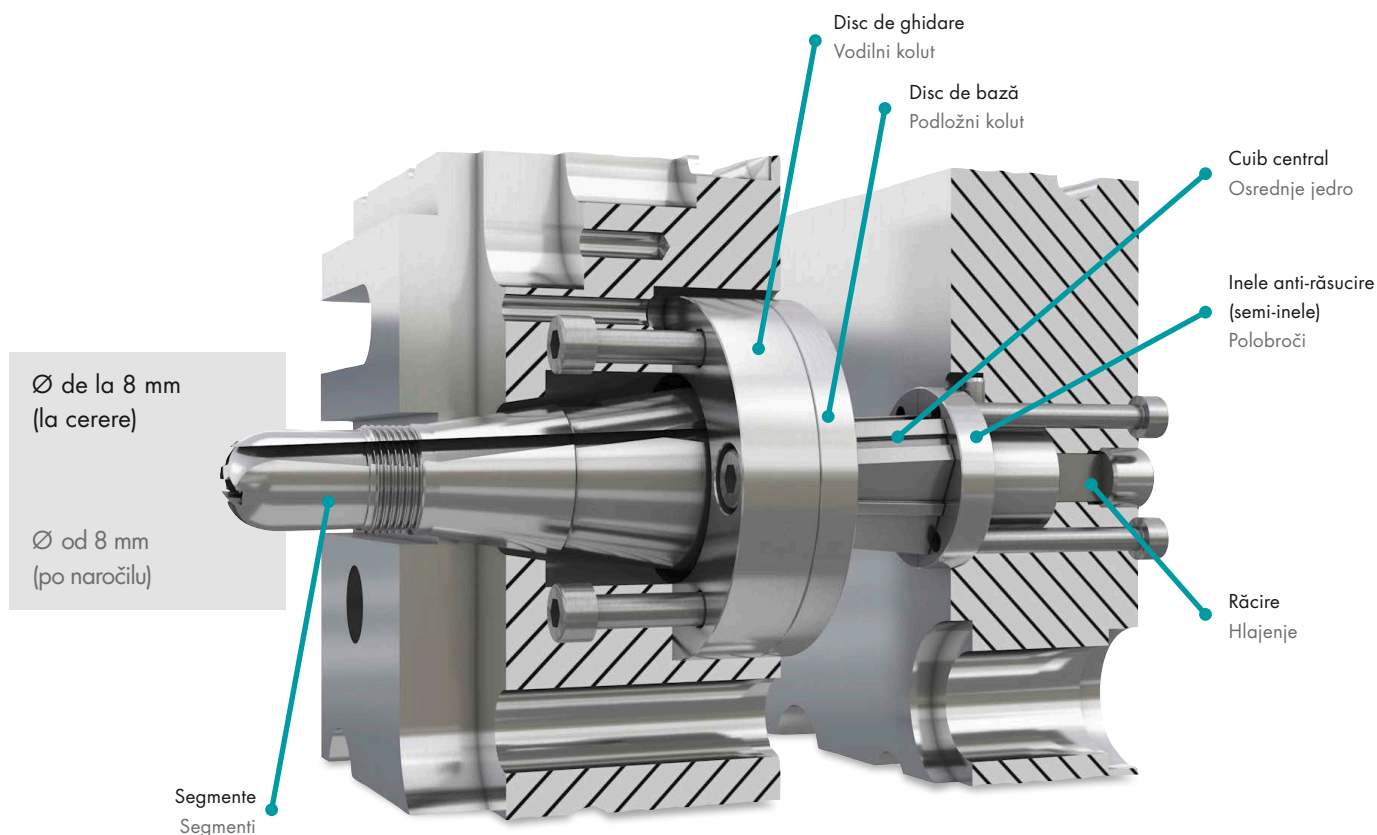

ANIMAȚIE/ANIMACIJA

Cum funcționează un cuib elastic de formare?
Kako deluje zložljivo jedro?



CUIB ELASTIC DE FORMARE

Cuiburile elastice de formare reprezintă soluția noastră de a extrage din subțâieri și filete, o soluție care vă va economisi timp și bani. Fiecare cuib este proiectat individual și este adaptat la articolul în cauză. Veți fi susținuți de experții noștri de la proiectare și până la construcție și vă vom oferi soluții specifice pentru diferite aplicații. Astfel, timpul ciclului va fi redus la minim.

Pentru a configura o cotație, avem nevoie de un desen precis și / sau de date 3D.

PE SCURT

- › Extragerea subțâierilor și filetelor
- › Designul specific al articolului
- › Pentru matrițe mono și multi-cavități
- › Acoperirea este disponibilă la cerere
- › Posibilitatea de a combina diferite materiale (segmente/cuib)
- › Instalare ușoară
- › Durata lungă de viață
- › Complet proiectat și fabricat de KNARR

ZLOŽLJIVA JEDRA

Z našimi zložljivimi jedri prihranite čas in denar pri odstranjevanju spodrezov in navojev. Vsako jedro je zasnovano tako, da popolnoma ustreza vašemu izdelku. Naši strokovnjaki vas bodo spremljali vse od začetne zasnove do končne oblike in vam pomagali z uporabnimi rešitvami. Čas posameznega cikla se bo skrajšal na minimum.

Za ponudbo nam posredujte načrte ali 3D-podatke o svojem izdelku.

NA PRVI POGLED

- › Odstranitev navojev in spodrezov
- › Prilagoditev posameznih izdelkov
- › Eno- ali večkavitni kalupi
- › Na voljo s prevlekami
- › Možne različne kombinacije materialov (segmenti/jedra)
- › Preprosta namestitve
- › Dolg čas trajanja
- › Načrtovanje in izdelava konstrukcij KNARR

EXEMPLU DE CALCUL

PRIMER IZRAČUNA

EXEMPLU DE PRODUS · PRIMER IZDELKA

- › Produs/Izdelek: dop filetat/zaporni čep
- › Dimensiuni/Dimenzije: M30x2

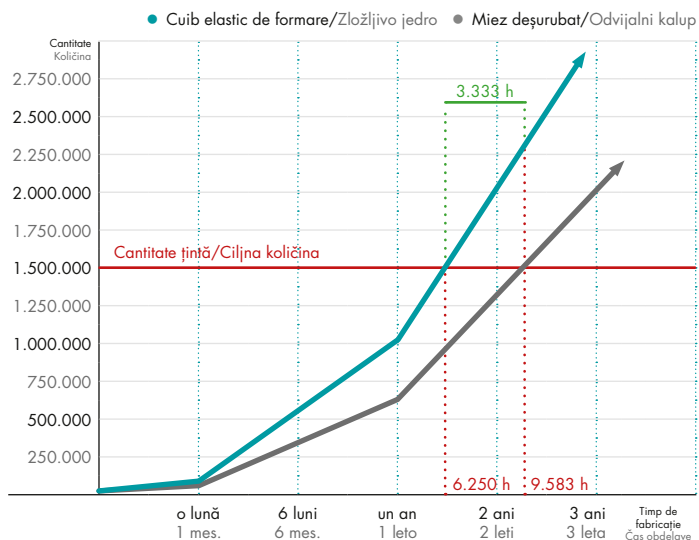
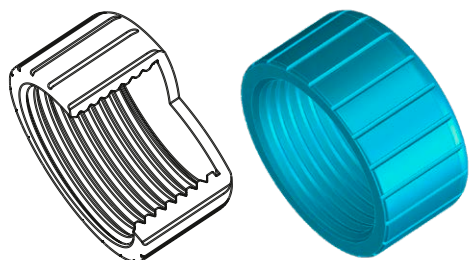

Parametri Parametar	Miez deșurubat Odvijalni kalup	Cuib elastic de formare Zložljivo jedro
Durata ciclului / Čas cikla	(15+8 sec) 23 sec	15 sec
Durată deșurubare / Čas odvijanja	8 sec	0 sec
Piese pe oră / Delov na uro	157	240
Piese pe zi (18 ore) / Delov na dan (18 ur)	2.817	4.320
Piese pe lună (20 zile) / Delov na mesec (20 dni)	56.348	86.400
Piese pe an / Delov na leto	676.174	1.036.800
Cantitate țintă / Ciljna količina	1.500.000	1.500.000
Timp țintă de fabricație / Ciljni čas obdelave	9.583 h	6.250 h
Cost pe oră / Urni stroški	40 EUR	40 EUR
Cost total / Skupni stroški	383.320 EUR	250.000 EUR
Economie de timp / Privarčevan čas	3.333 h	
Economie de bani / Privarčevani stroški	133.320 EUR	

APLICAȚII · UPORABA



Închiderea baionetei
Bajonetno zapiralo



Subtăiere
Spodrez



Filet
Navoji



Filet cu întrerupere
Navoji s prekinitvijo

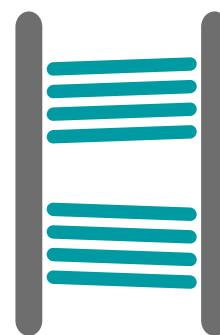

Filet lung (dreapta / stânga)
Dolgi navoji (desno / levo)

KNARR VERTRIEBS GMBH

Gunterstraße 31
95233 Helmbrechts
Germany

Phone +49 9252 9993-500

Fax +49 9252 9993-33

E-Mail sales@knarr.com

Errore de imprimare, modificările de preț și de produs sunt rezervate.
Pridržujemo si pravico do tiskarskih napak, sprememb cen in sprememb izdelkov.
Puteži gāsi termeniī Ńi condiīiile generale pe website-ul nostru – www.knarr.com
Naše splošne pogoje lahko najdete na naši spletni strani – www.knarr.com
RO/SI – 09/2024

Partenerul dvs. eficient pentru fabricarea sculelor Ńi matrițelor.
Vaš zmogljivi partner za izdelavo orodja in oblik.

KNARR.com